

»Futura«

Art. Nr. 11032

Technische Daten

Waschtisch in einem Stück gegossen mit einem Becken, ohne Überlauf - für Permanentablaufventil ¹⁾

Länge: 700 - 2400 mm

Tiefe: 555 mm

Beckengröße: 550 x 395 mm

Schürze: 38 mm

Armaturenloch: Ø 35 mm

Befestigung: mit Montageschürze für Stockschraubenbefestigung, siehe Montagehinweise

Gewicht: ca. 61 kg bei einer Gesamtlänge von 2400 mm; Gewicht pro 100 mm Ablage ca. 2,2 kg

Dati tecnici

Piano Lavabo formato in un unico pezzo con una vaschetta, senza troppopieno - per scarico libero ¹⁾

Lunghezza: 700 - 2400 mm

Profondità: 555 mm

Dimensioni vaschetta: 550 x 395 mm

Grembiule: 38 mm

Foro Rubinetteria: Ø 35 mm

Fissaggio: Compreso di schienale per il fissaggio con i bulloni. Prego controllare le istruzioni a destra.

Peso: ca. 61 kg per la lunghezza massima di 2400 mm, ca. 2,2 kg per 100 mm di piano d'appoggio

Technical Information

Washstand cast in a single piece with one basin, without overflow - for permanent overflow ¹⁾

Length: 700 - 2400 mm

Depth: 555 mm

Basin size: 550 x 395 mm

Front apron height: 38 mm

Armature aperture: Ø 35 mm

Mounting: with installation skirting with cane bolt attachment, please notice mounting instructions on the right

Weight: approx. 61 kg with a total length of 2400 mm, weight per 100 mm of shelves approx. 2.2 kg

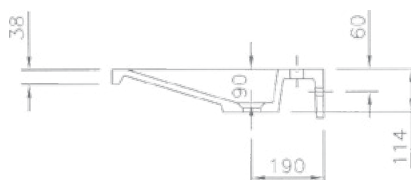
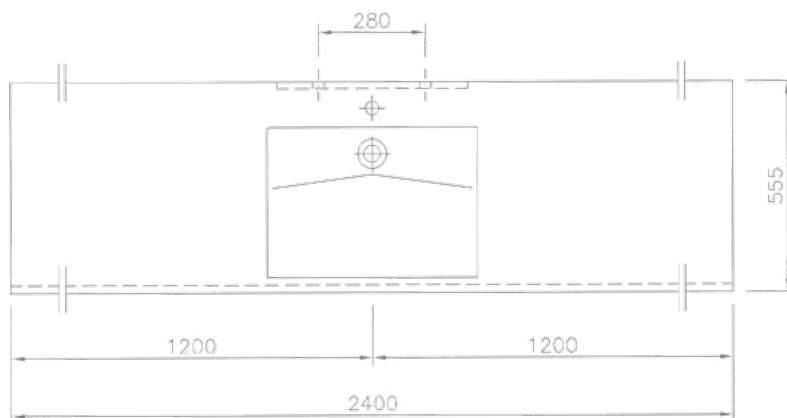

- bis zu einer Schürzenhöhe 100 mm lieferbar.
- fornibili con grembiule frontale fino a max 100 mm di altezza.
- available with max. front apron height 100 mm.

Montageschürze / Schienale per il fissaggio / Installation Skirting

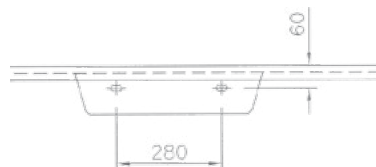

- ¹⁾ ohne Überlauf, für Permanentablaufventil - Art. Nr. 90063 ist dazuzurechnen
- ¹⁾ senza troppopieno, per scarico libero - Art. 90063: si prega di ordinare separatamente
- ¹⁾ without overflow, for permanent overflow - art.no. 90063 has to be added

Montagehinweise / Istruzioni per il Montaggio / Mounting instructions:

Bis zu einem Achsmaß von 900 mm genügt zur zusätzlichen Befestigung links + rechts ein Auflegewinkel Art.Nr.: 90004. Bei Achsmaß größer 900 mm ist im Ablagebereich eine Winkelkonsole Art. Nr.: 90042/43 vorzusehen. Bei einem Seitenabschluss kommt anstelle des Auflegewinkels eine Winkelkonsole Art. Nr.: 90020 Begriffsbestimmung: Achsmaß = das Maß von Beckenmitte bis Waschtischende.

Fino ad un'interasse di 900 mm sono sufficienti due staffe laterali (sinistra + destra) diritte Art. Nr.: 90004. Con un'interasse superiore a 900 mm sono da prevedere inoltre, su entrambi i lati una staffa ad L Art. Nr.: 90042/43. Con una chiusura laterale, anziché una staffa diritta è da prevedere l'utilizzo di una staffa ad L Art. Nr.: 90020 Spiegazione: Interasse: è la misura dal centro della vaschetta fino alla fine del piano lavabo.

Up to a length of axis of 900 mm ist is sufficient to use one angled bracket art.no 90004 left and right. For longer washstands an additional bracket art.no. 90042/43 in the range of the shelf is necessary. With a side-panel instead of the angled bracket a bracket art.no. 90020 is used. Definition: length of axis = length center of wash-basin to end of washstand

Oberfläche Superficie Surface	einfarbig glänzend liscia, tinte unite high gloss, uni coloured	matte Oberfläche superficie opaca matt surface
lieferbar/disponibili/available	✓	✓